



AJUNTAMENT DE REUS

Reus, la ciutat s'activa!

Nou Pla de Mobilitat Urbana Sostenible i
estratègia pel foment de la mobilitat activa.

Marc Prades

Ajuntament de Reus



Pla de Mobilitat Urbana Sostenible de Reus 2023

1. Zona de Baixes Emissions (ZBE)
2. Mobilitat activa
3. Pacificació d'entorns escolars, equipaments i altres espais públics sensibles
4. Accessibilitat universal
5. Expansió de la infraestructura ciclista (connectada, segura i còmoda)
6. Millora del Transport Públic i la intermodalitat
7. Infraestructures Metropolitanas
8. Racionalització del vehicle privat i els pàrquings
9. Logística urbana sostenible i eficient
10. Seguretat viària
11. Promoció d'una mobilitat més sostenible



ZBE REUS

PLA ZBE (PROYECTO ZBE REIAL DECRET 1052/2022)

Es renova cada 4 anys, la primera vegada al cap de 3 anys.



ACTUACIONS URBANÍSTIQUES

- Entorns escolars
- Centres de Salut
- Entorns Centres Cívics
- Pacificació de Carrers
- Ciutat caminable
- Nous carrils bici.

COMUNICACIÓ

- En clau local
- En clau territorial

ALTRES

- Pàrquings dissuasius
- Millora del transport públic (Bus urbà, bus interurbà, bici compartida, tramvia)

REGULACIÓ ACCESSOS

- Projecte tecnològic
- Ordenança ZBE

ACTUACIONS DE MOBILITAT

- Zona Ultra Baixes Emissions
- Canvis de sentit de circulació
- Regulació estacionament
- Regulació DUM

PARTICIPACIÓ

- Orientada al Pla ZBE
- Orientada a l'ordenança

MONITORATGE DE DADES

Acústiques
Aire



Indicadors



Aplicar condicions al nou Pla ZBE



1. Zona de Baixes Emissions (ZBE)

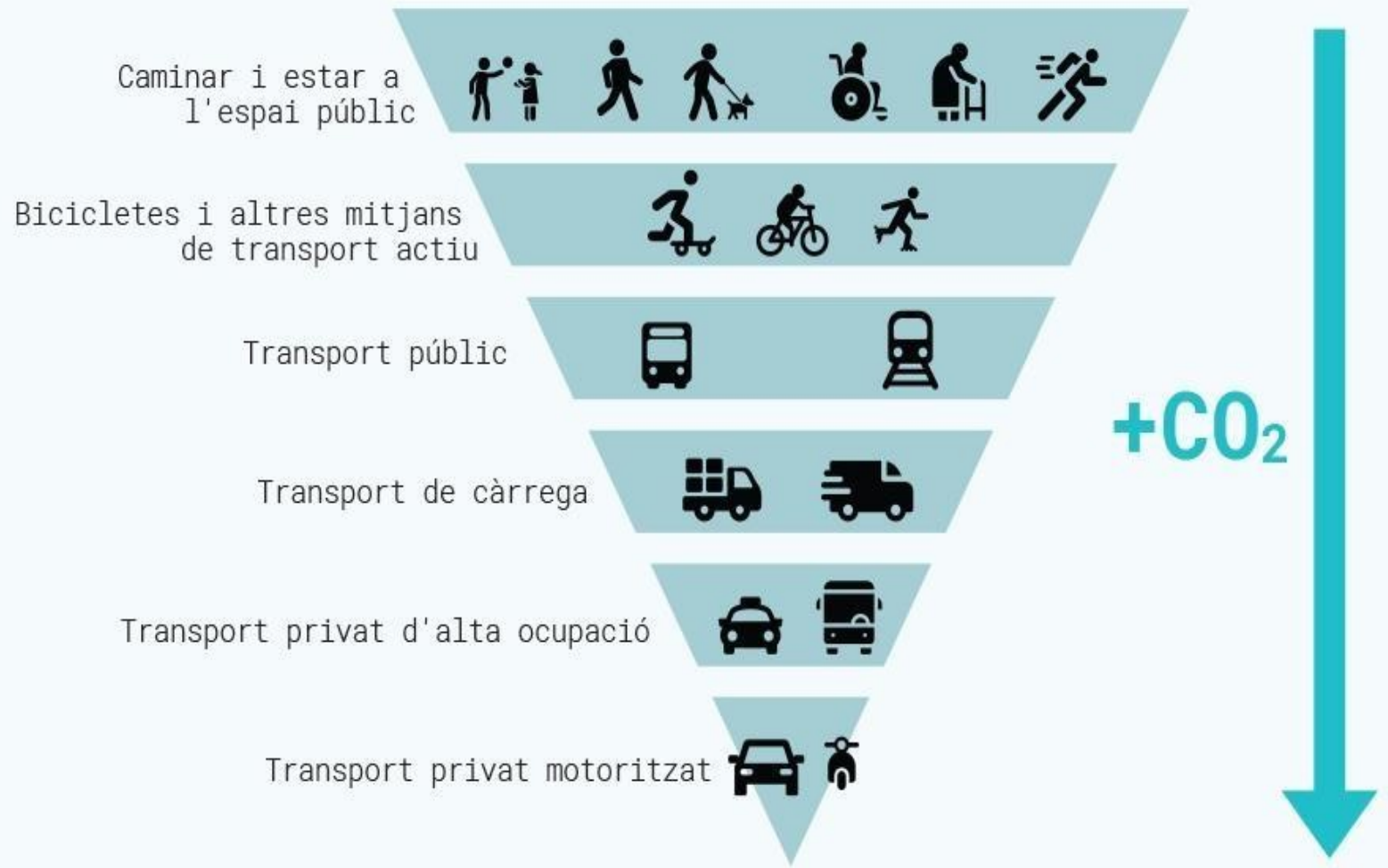



1. Zona de Baixes Emissions (ZBE)

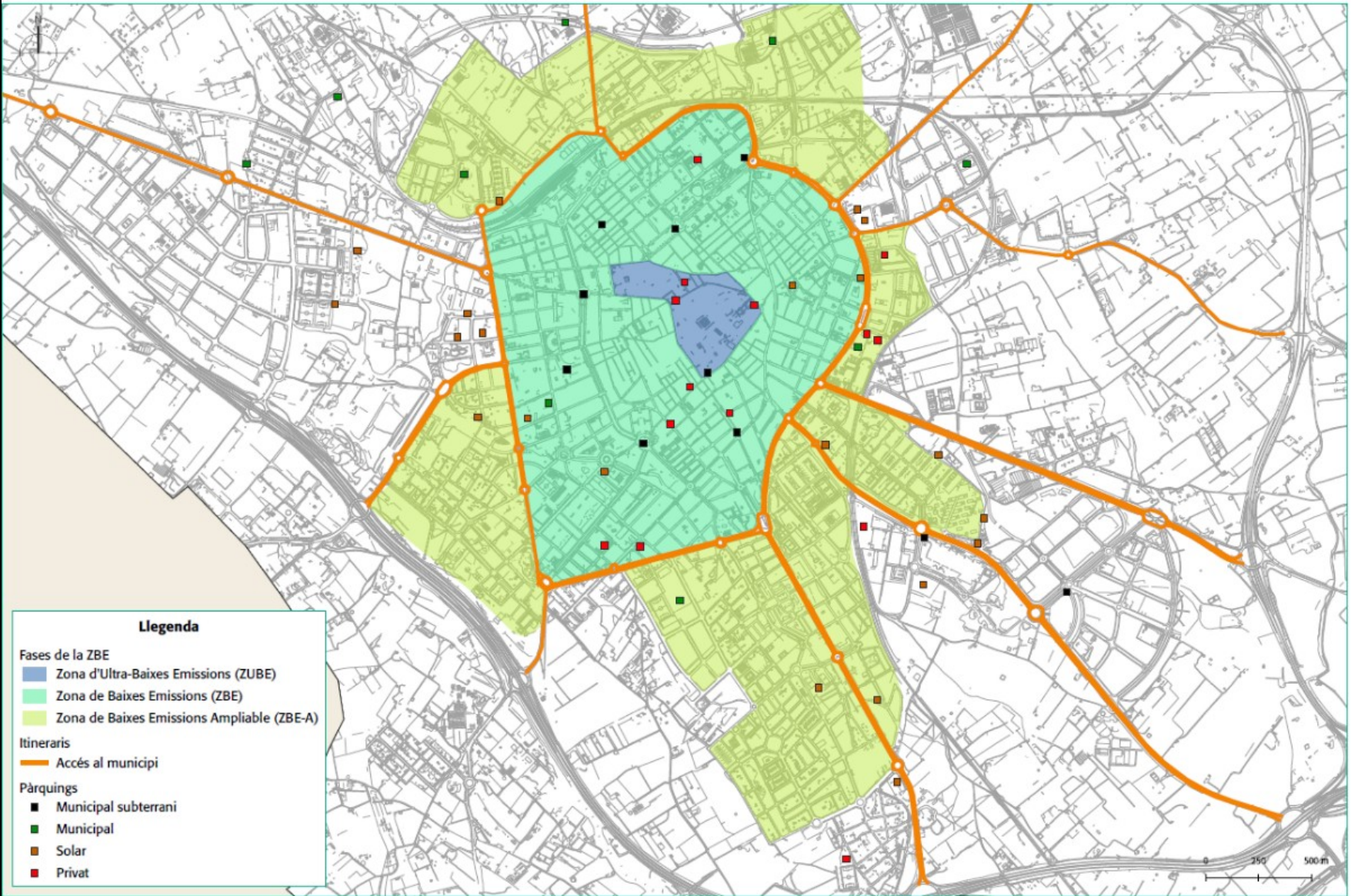



2. Mobilitat activa. Eixos a potenciar.

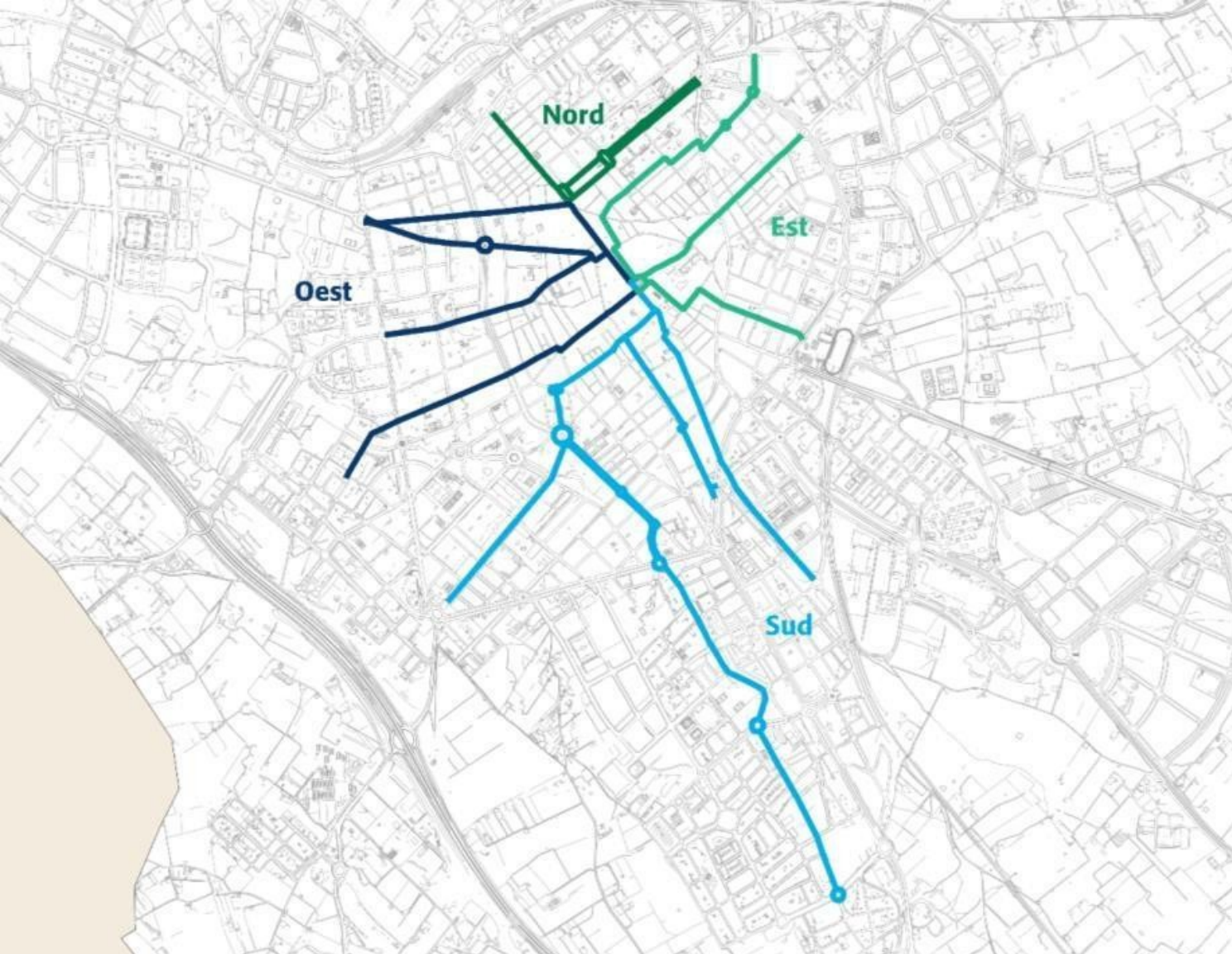



3. Pacificació d'entorns escolars, equipaments i altres espais públics sensibles



3. Pacificació d'entorns escolars, equipaments i altres espais públics sensibles



AJUNTAMENT DE REUS





4. Accessibilitat universal

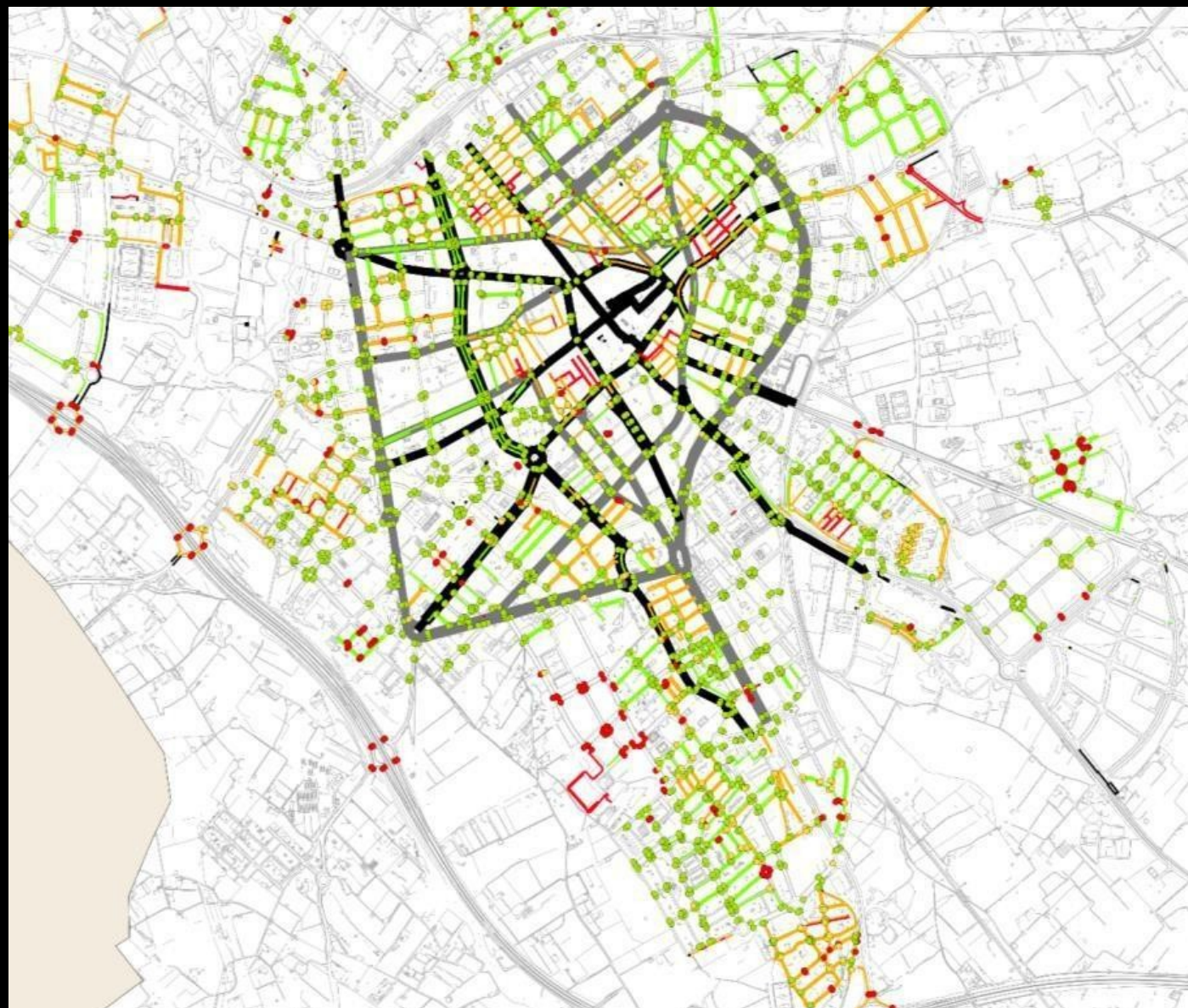

Llegenda

Amplada de vorera

- Sense vorera
- < 0,9 metres
- 0,9 - 1,8 metres
- 1,8 - 2,5 metres

Guais

- Accessible parcialment
- Practicable
- No accessible

Xarxa de vianants

- Primària
- Secundària



5. Expansió de la infraestructura ciclista (connectada, segura i còmoda)

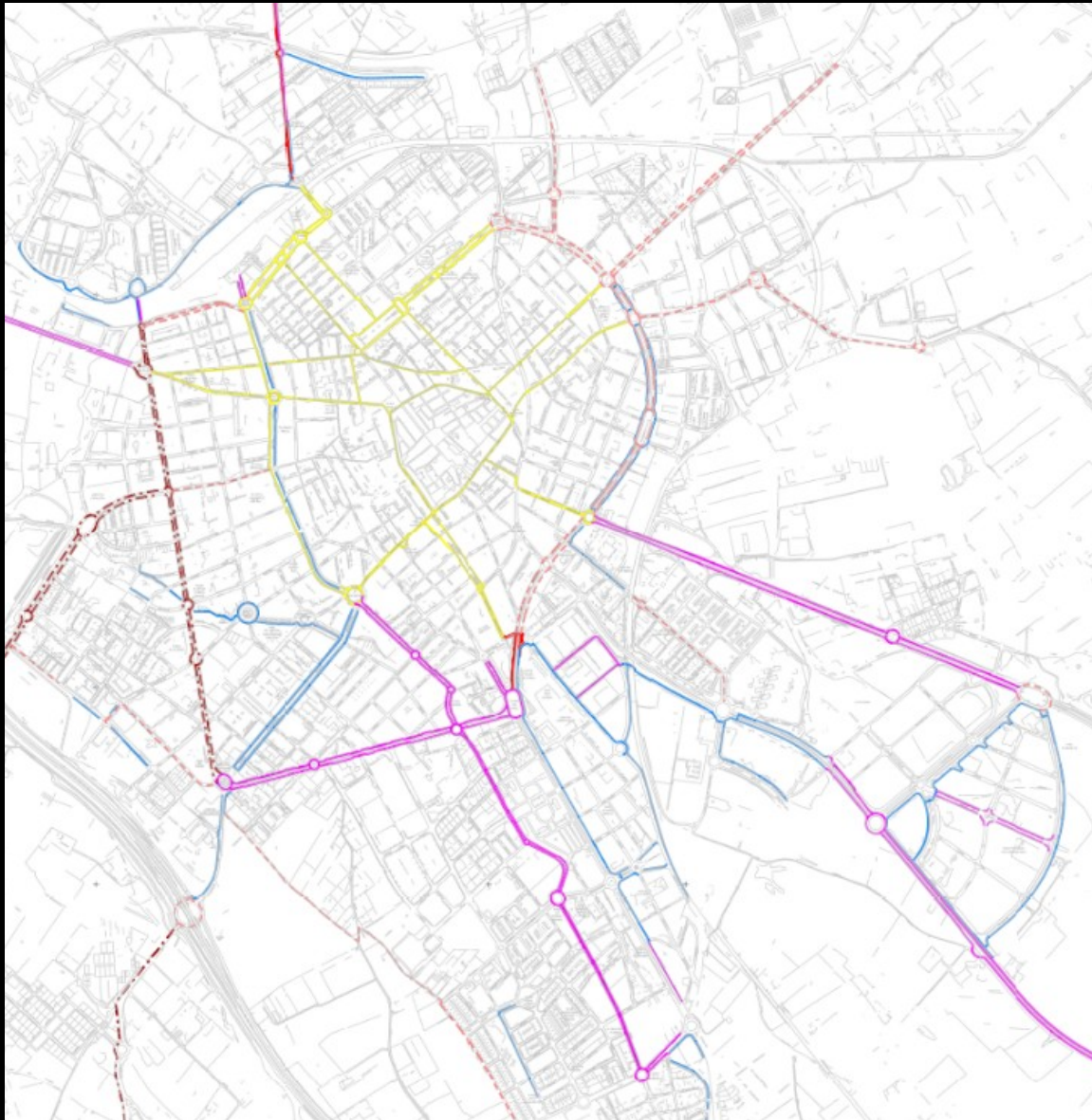



5. Expansió de la infraestructura ciclista (connectada, segura i còmoda)

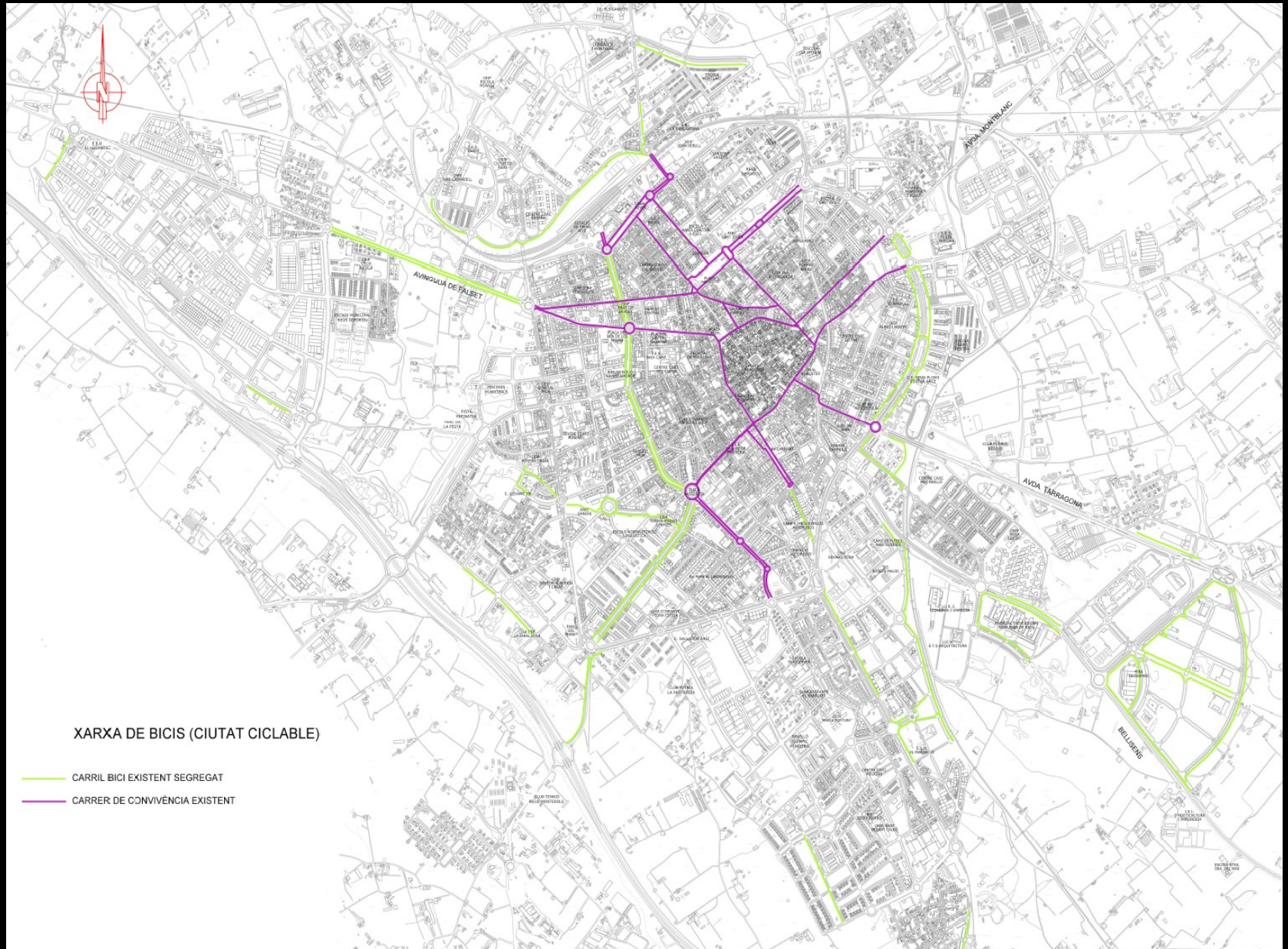

XARXA DE BICIS (CIUTAT CICLABLE)

- CARRIL BICI EXISTENT SEGREGAT
- CARRER DE CONVIVÈNCIA EXISTENT



5. Expansió de la infraestructura ciclista (connectada, segura i còmoda)

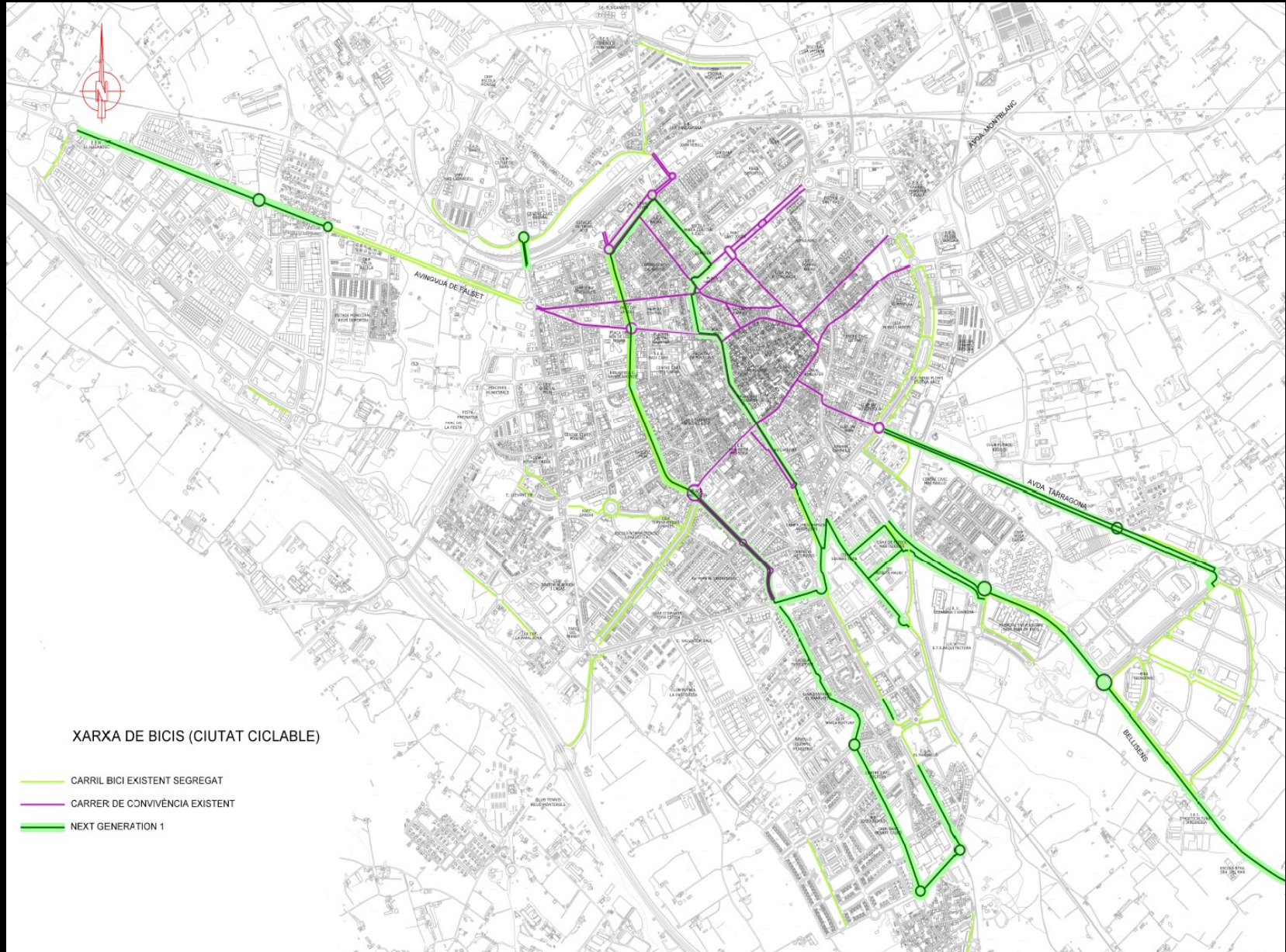



5. Expansió de la infraestructura ciclista (connectada, segura i còmoda)

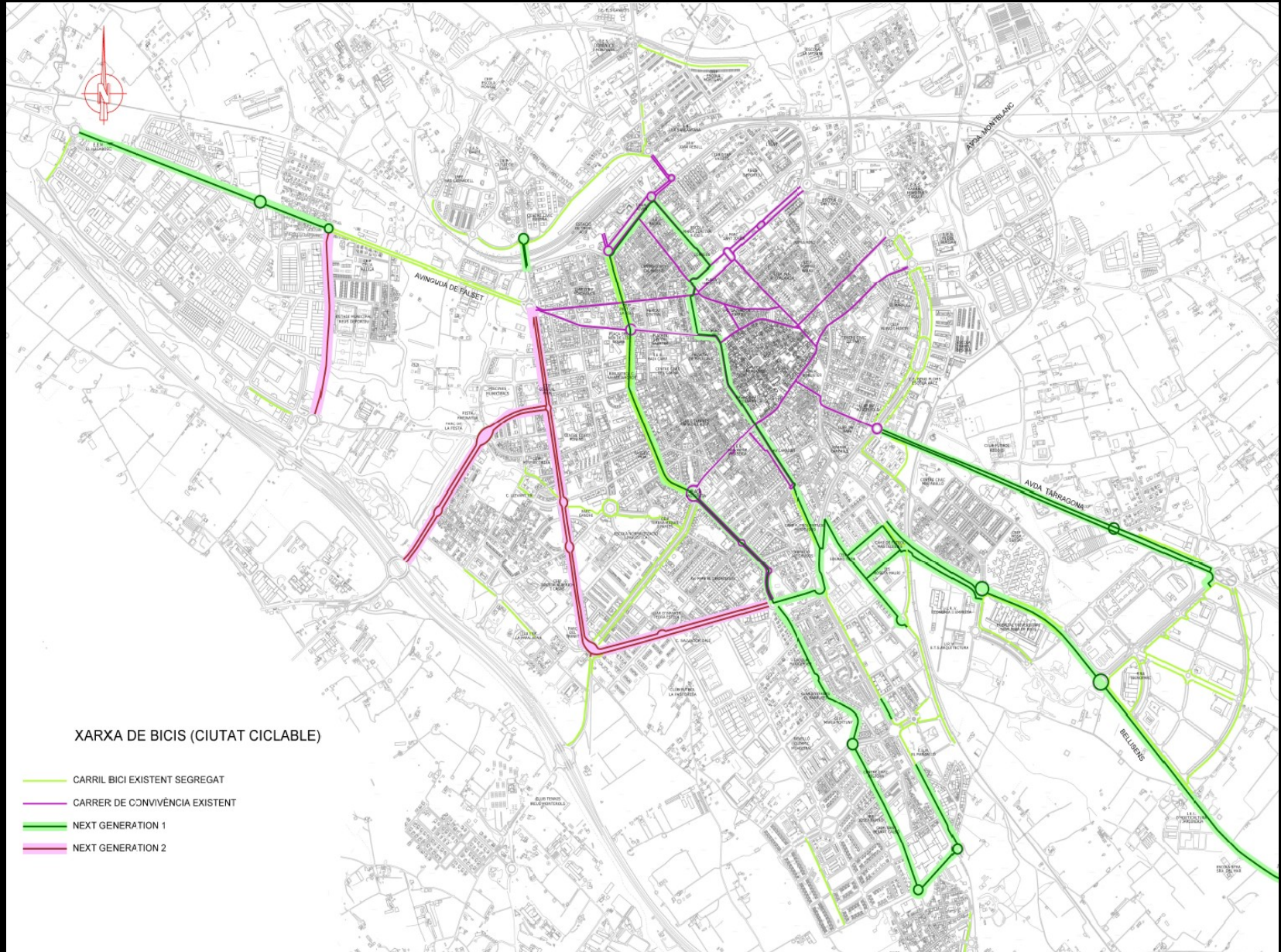



5. Expansió de la infraestructura ciclista (connectada, segura i còmoda)

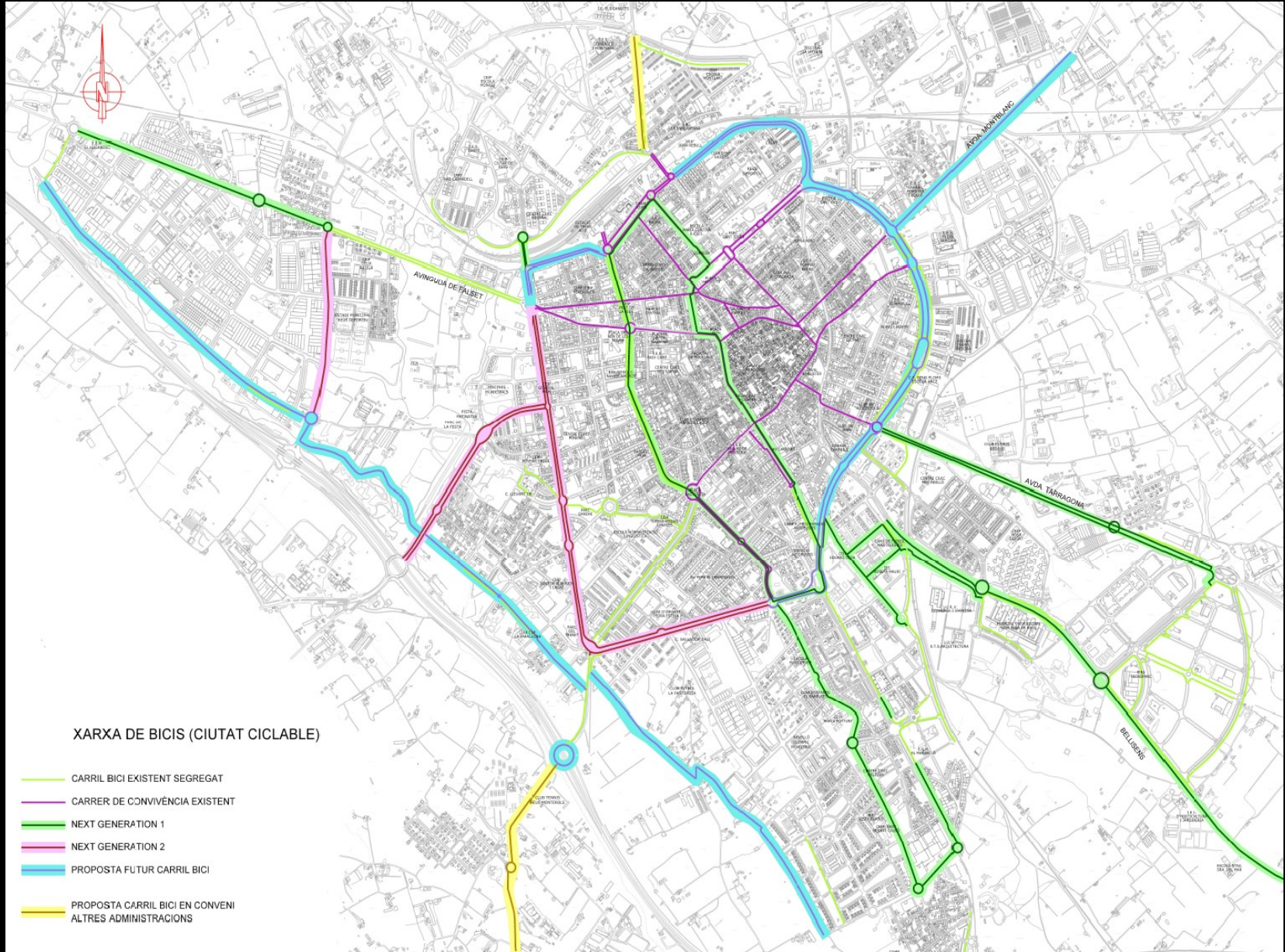



6. Millora del transport públic i la intermodalitat. Bus interurbà.



7. Infraestructures metropolitanes. Tramvia



AJUNTAMENT DE REUS

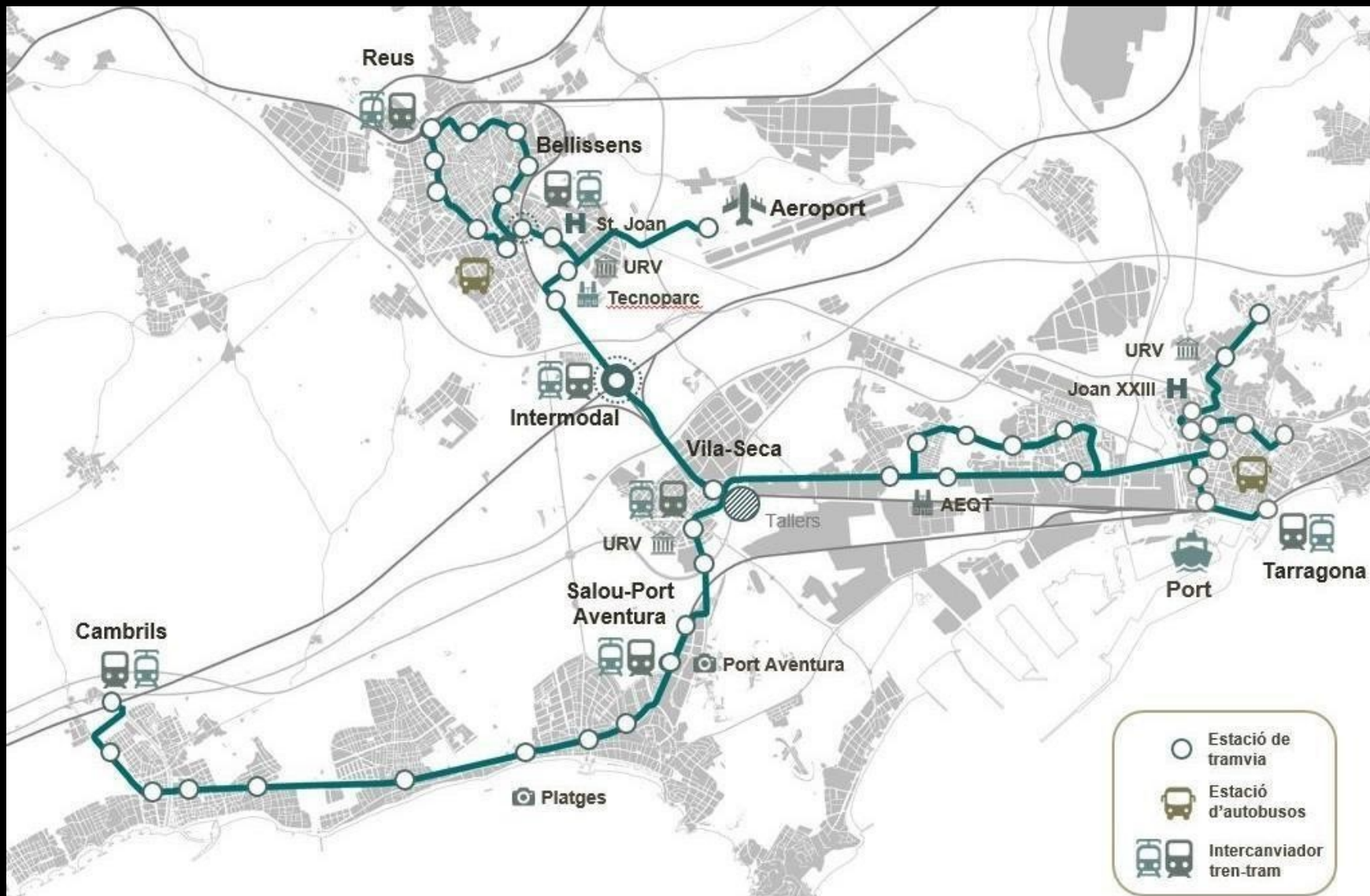



7. Infraestructures metropolitanes. Ferrocarril: Baixador Reus-Universitat





7. Infraestructures metropolitanes. Ferrocarril: Estació Central AVE





CONCEPTES CLAU

1. Canvi d'habits de mobilitat:

- Del cotxe a la bici
- Del cotxe a anar a peu
- Del cotxe al transport públic

2. Límits de velocitat

- Major seguretat
- Major sostenibilitat

3. La ciutat dels 15 minuts

4. Espais públics de qualitat

- Accessibles
- Verds
- Amb serveis

RESULTATS DESITJABLES

1. Salut

2. Benestar

3. Felicitat

4. Riquesa

5. Sostenibilitat



AJUNTAMENT DE REUS

Moltes gràcies.

e-mail contact: marcprades@reus.cat



La Bicicleta pública de Reus

2/4/2024



La Ganxeta en servei



250 bicicletes



436 aparcaments en 21 estacions

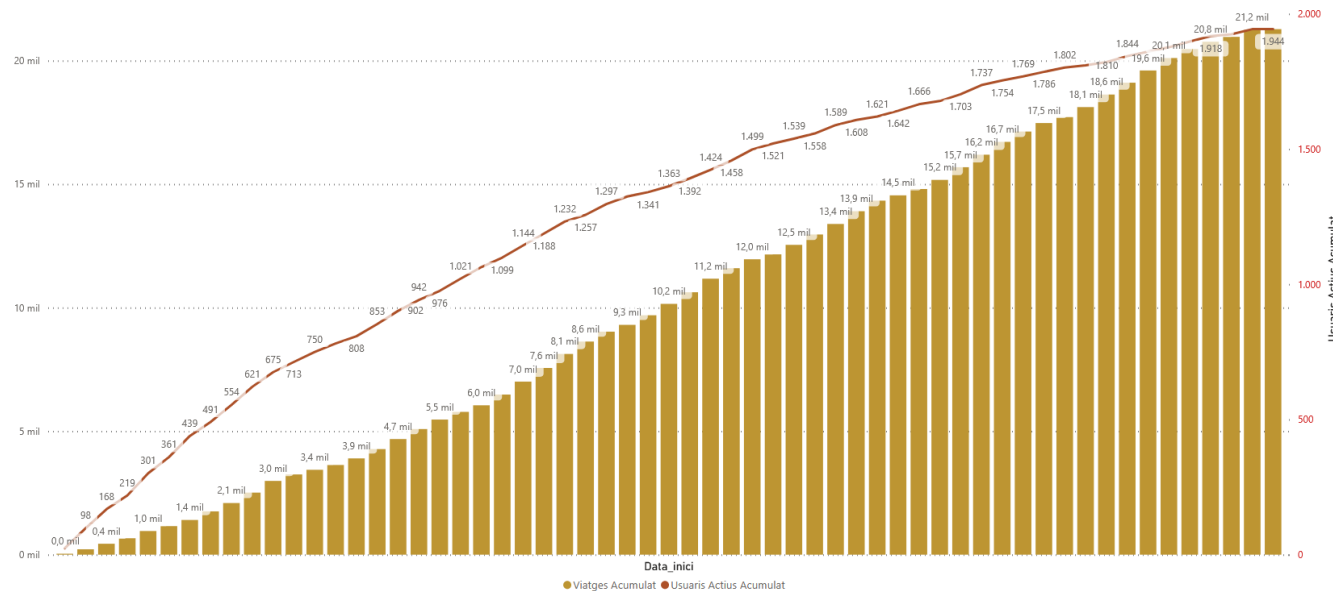

Inici del servei el 29 de gener de 2024

> 21.000 viatges totals

> 500 viatges diaris

> 4.000 usuaris validats

<https://ganxeta.cat/ca>

Estat actual de funcionament

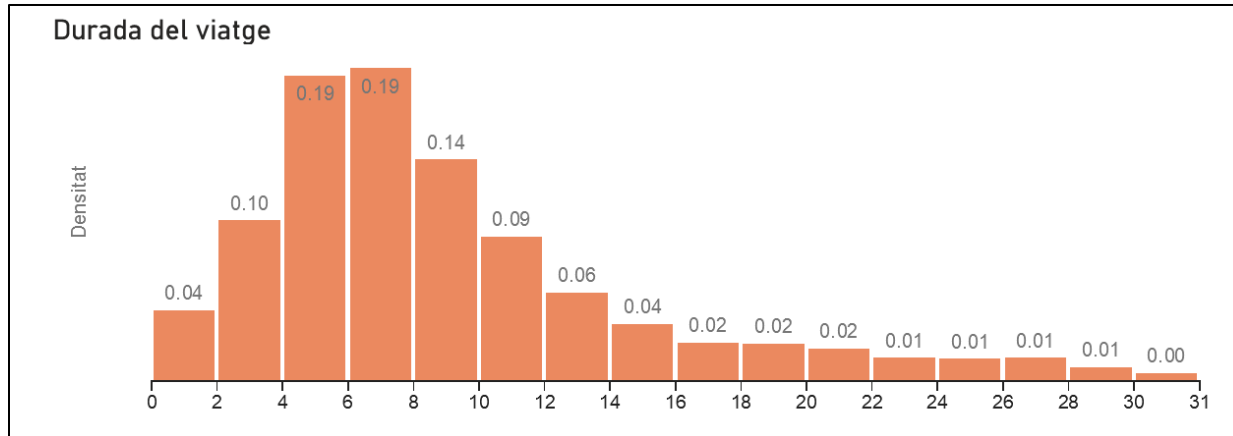

80% dels viatges amb durada < 15 minuts

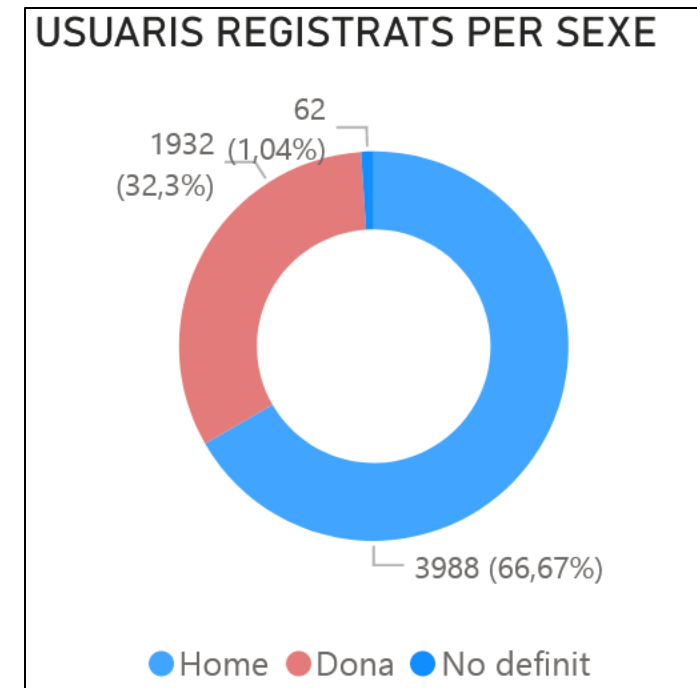
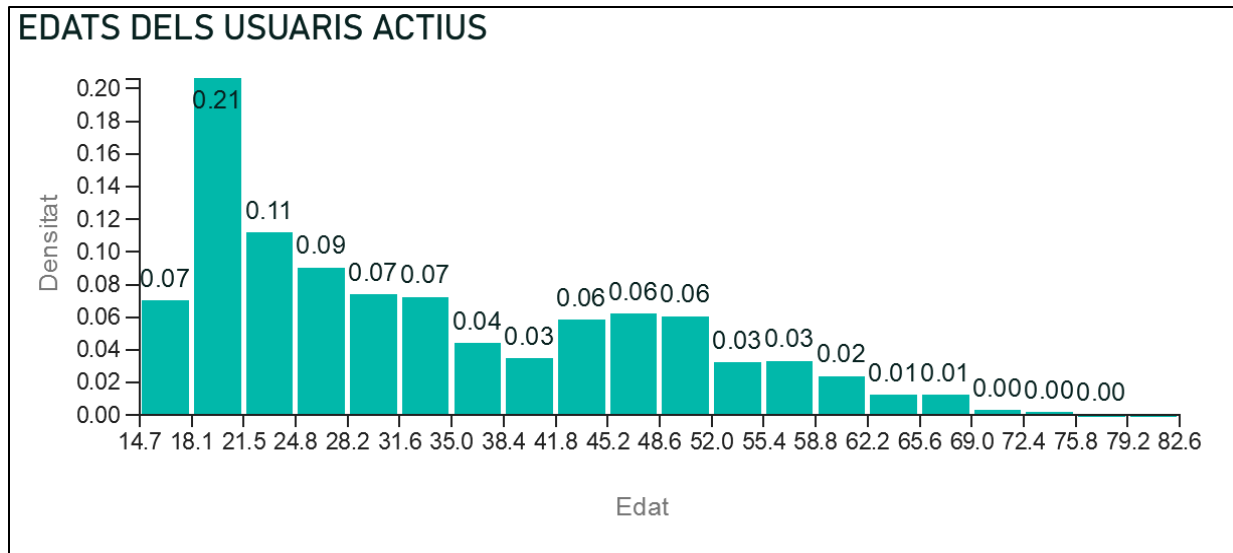

Estat actual de funcionament

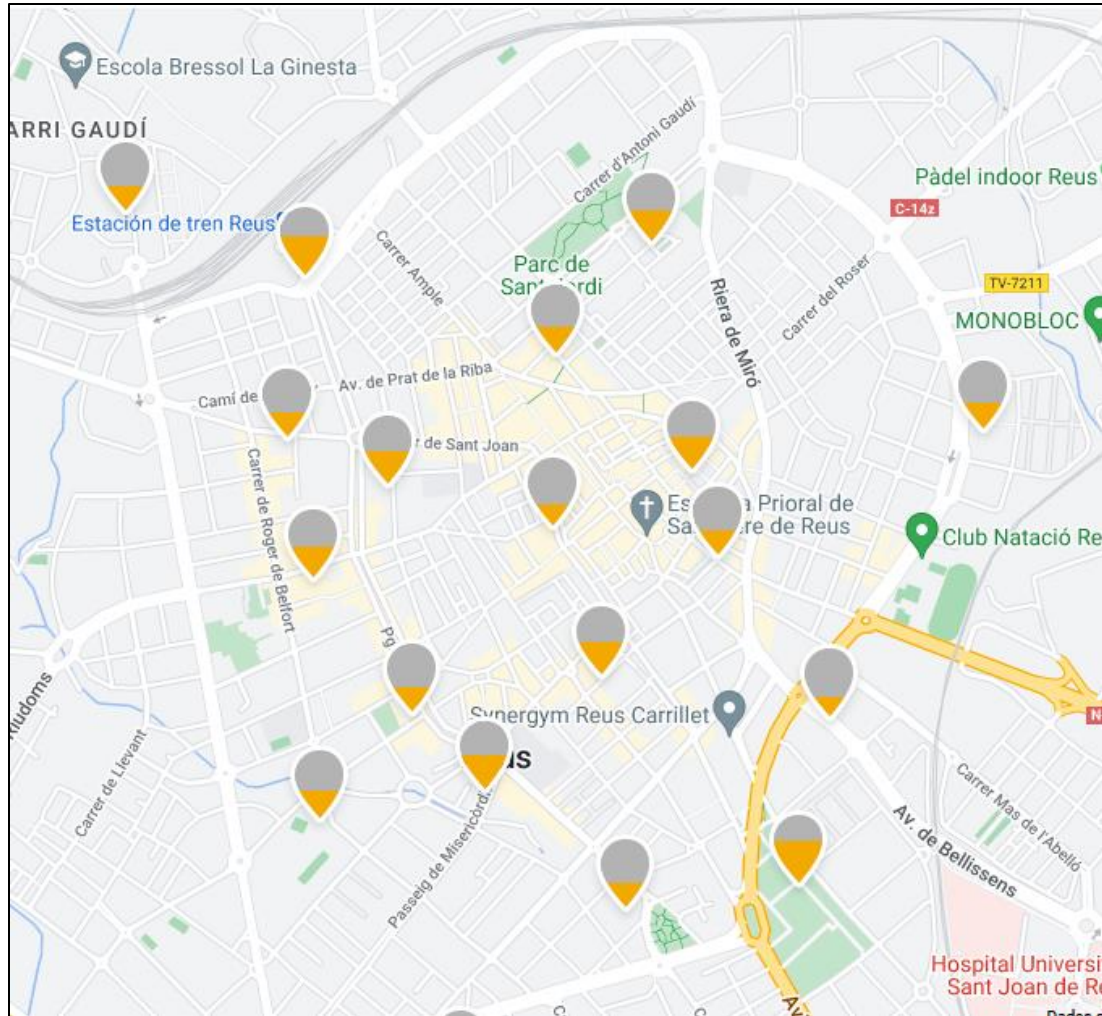

ORIGEN	Viatges
Oques	1,799
Jardins d...	1,384
Gaudí	839
Jesús	1,037
Mas Igles...	890
Astorga 2	595
Tanatori	734
Biblioteca	1,126
Llibertat	1,119
Sant Jordi	1,413
Renfe	1,338
Santa An...	1,162
Sant Ber...	862
Sant Fran...	1,060
Gandhi	1,006
Astorga 1	581
Prim	1,006
Greco	1,080
Pastoreta	874
Sant Pere	742
Aleixar	631

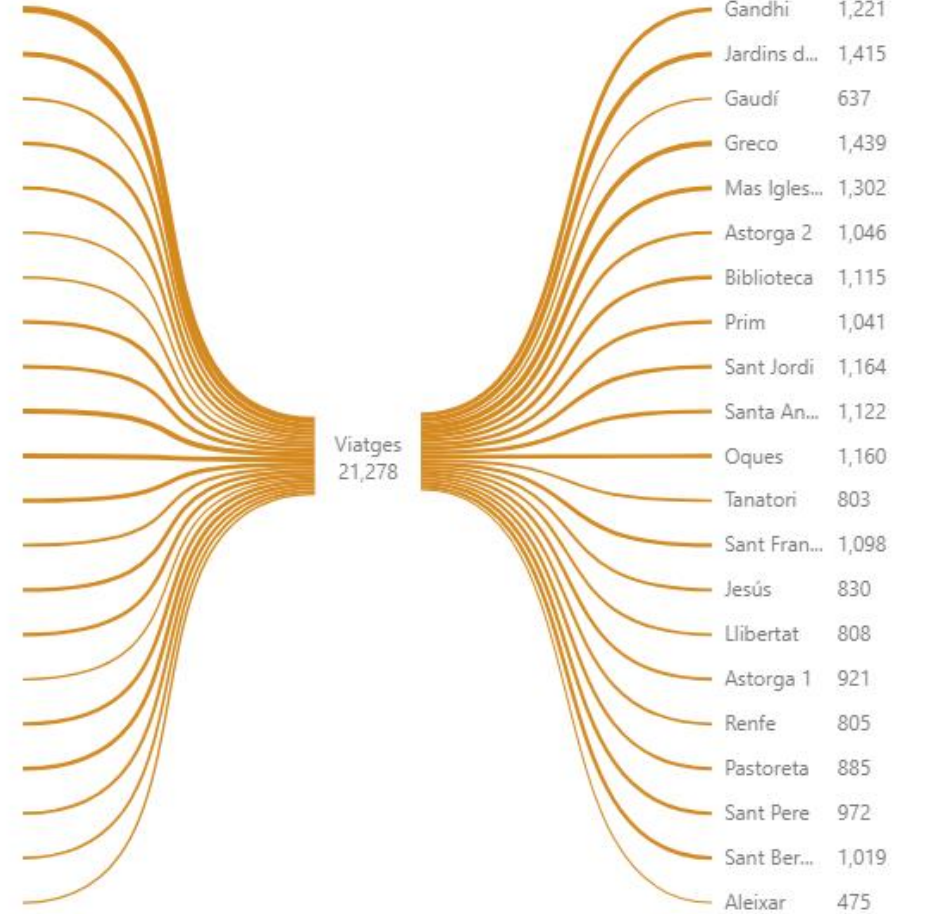

Previsions de demanda

Dades Girona

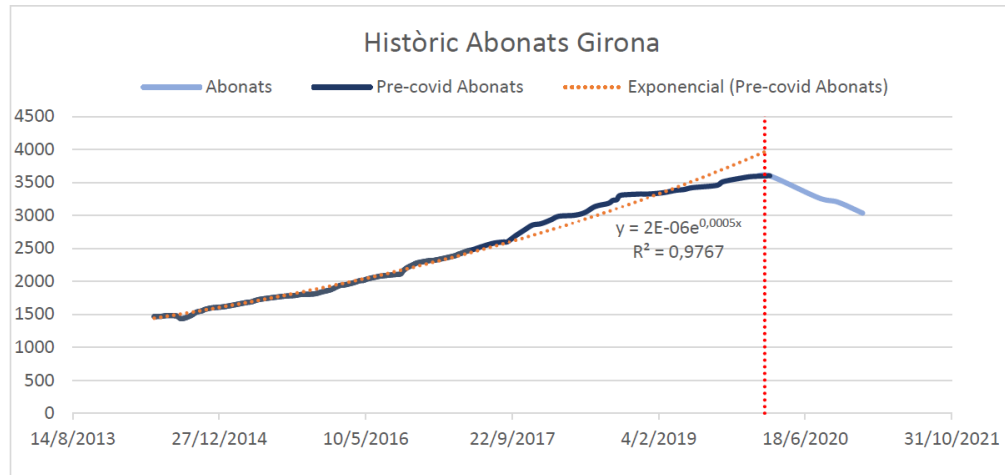

Previsions Reus

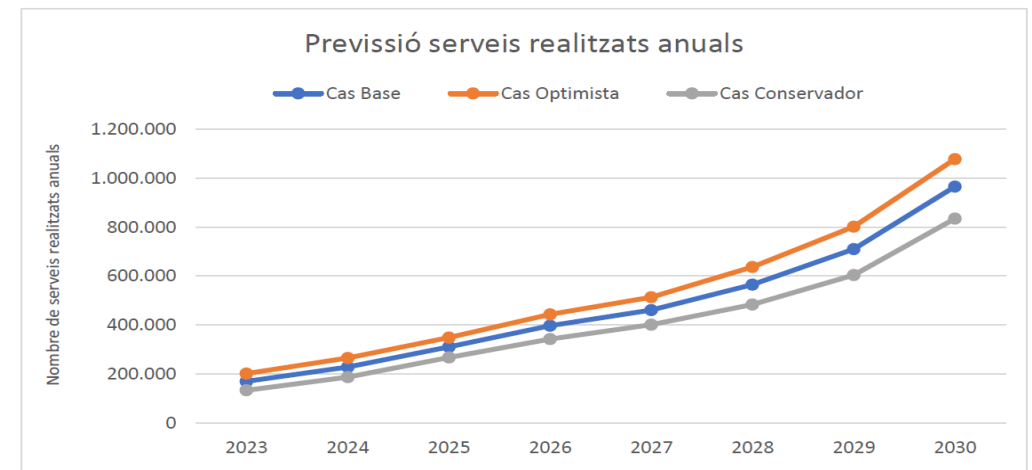
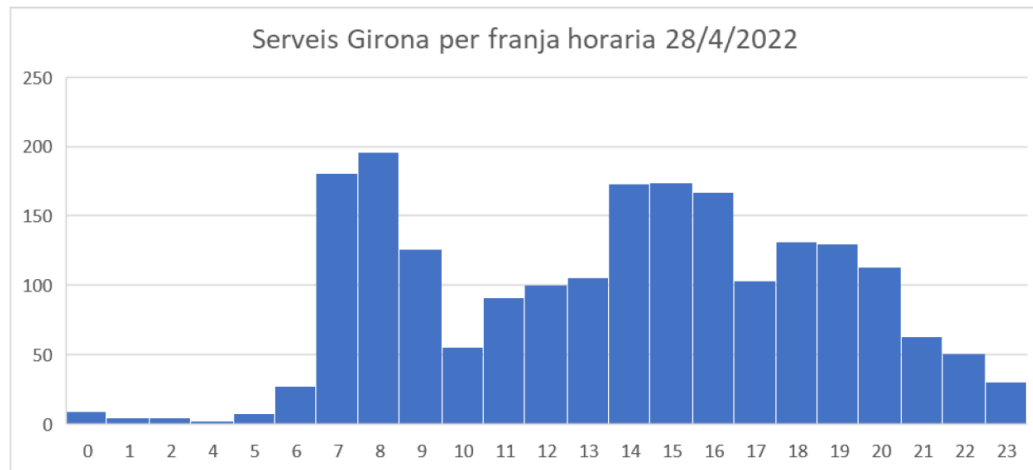
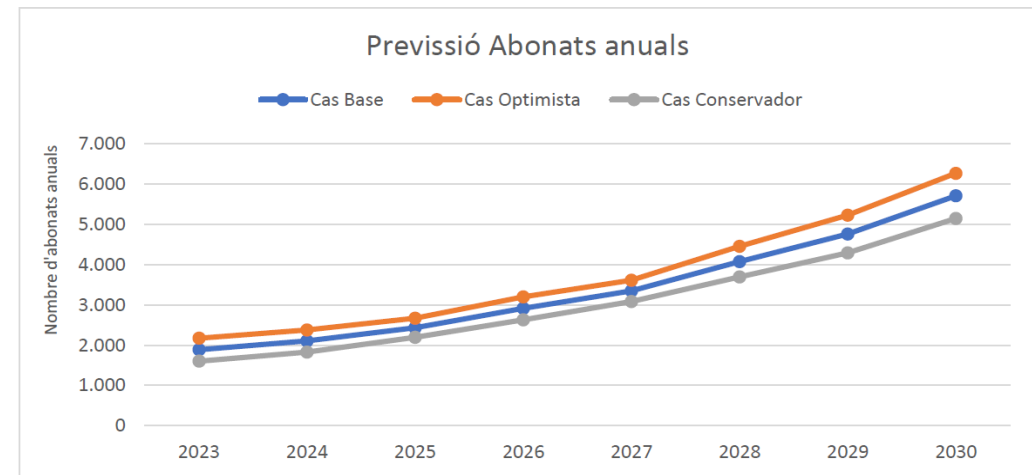

El projecte: Disseny del sistema

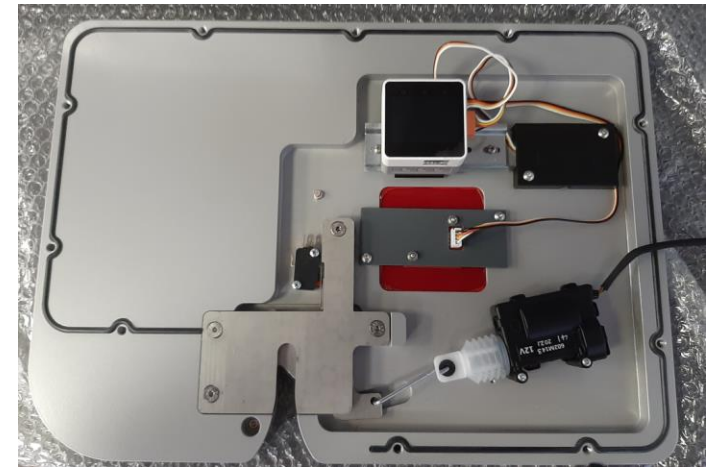
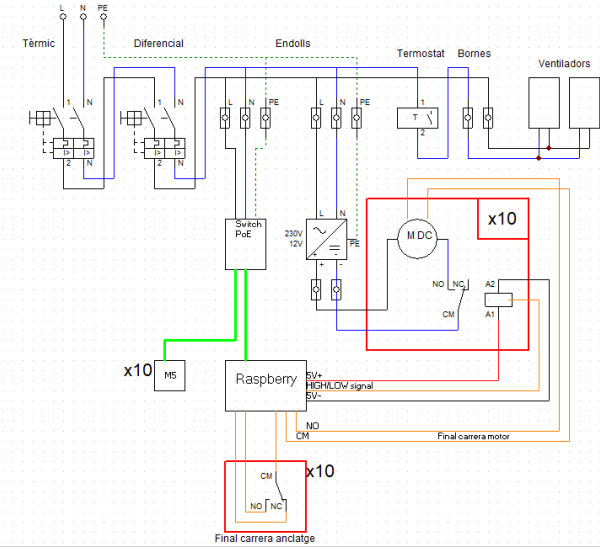
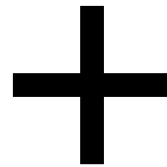
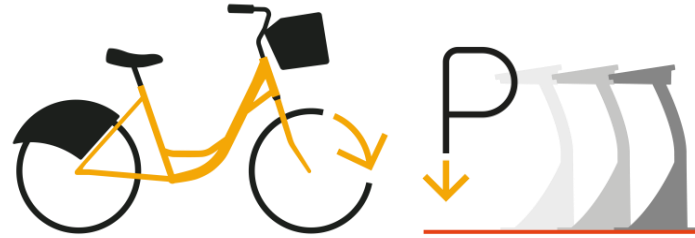

El projecte: Prova pilot (2022)

10 bicicletes, 20 aparcaments, 6 estacions



El projecte: estacions i infraestructura ciclista

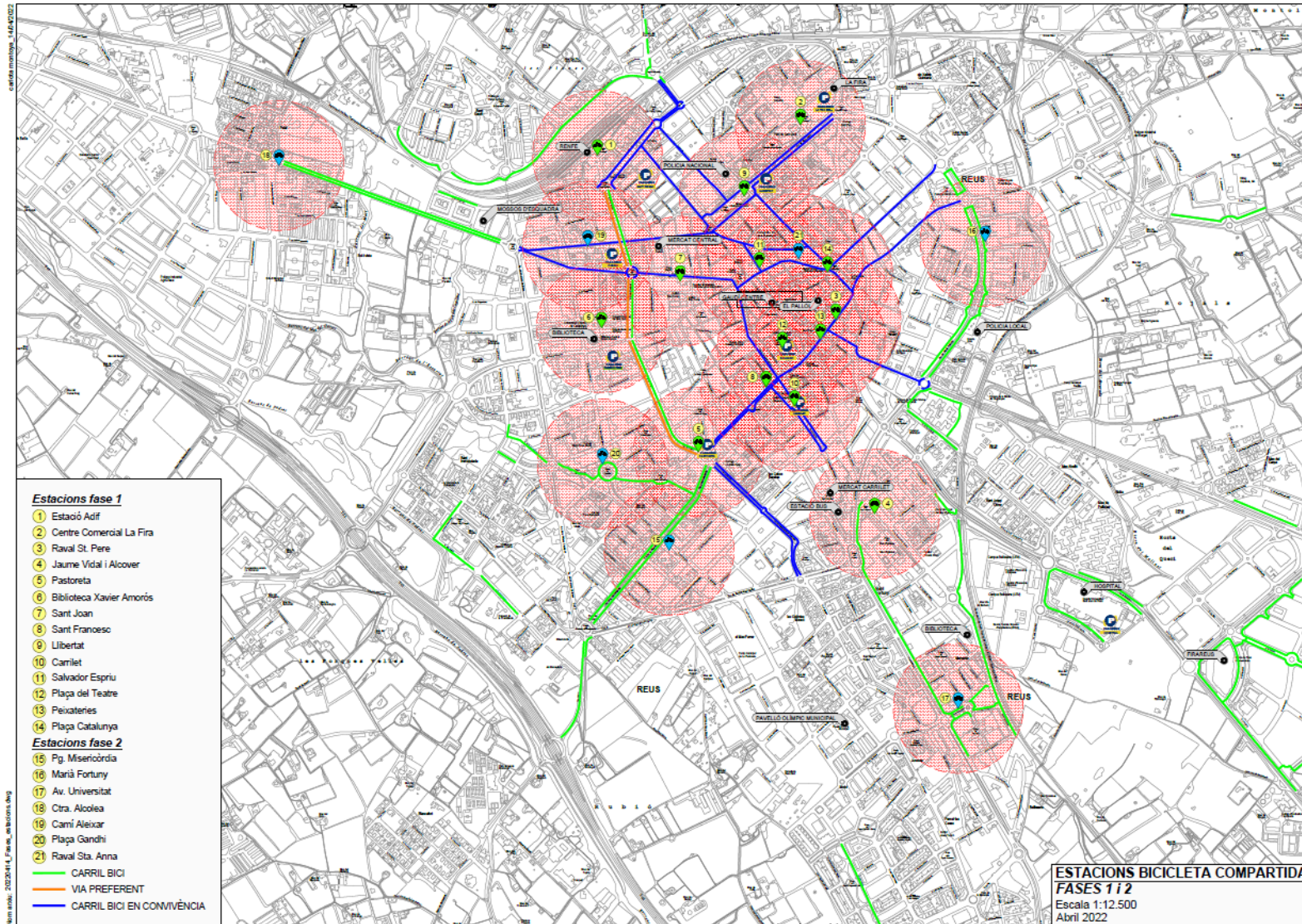

L'execució del projecte

Licitacions per import de 1,7 M€:

- Subministrament de bicicletes
- Subministrament de bases d'aparcament
- Subministrament del sistema informàtic
- Obres d'adequació del taller de manteniment
- Obres d'instal·lació d'estacions i ancoratges



Financiado por
la Unión Europea
NextGenerationEU

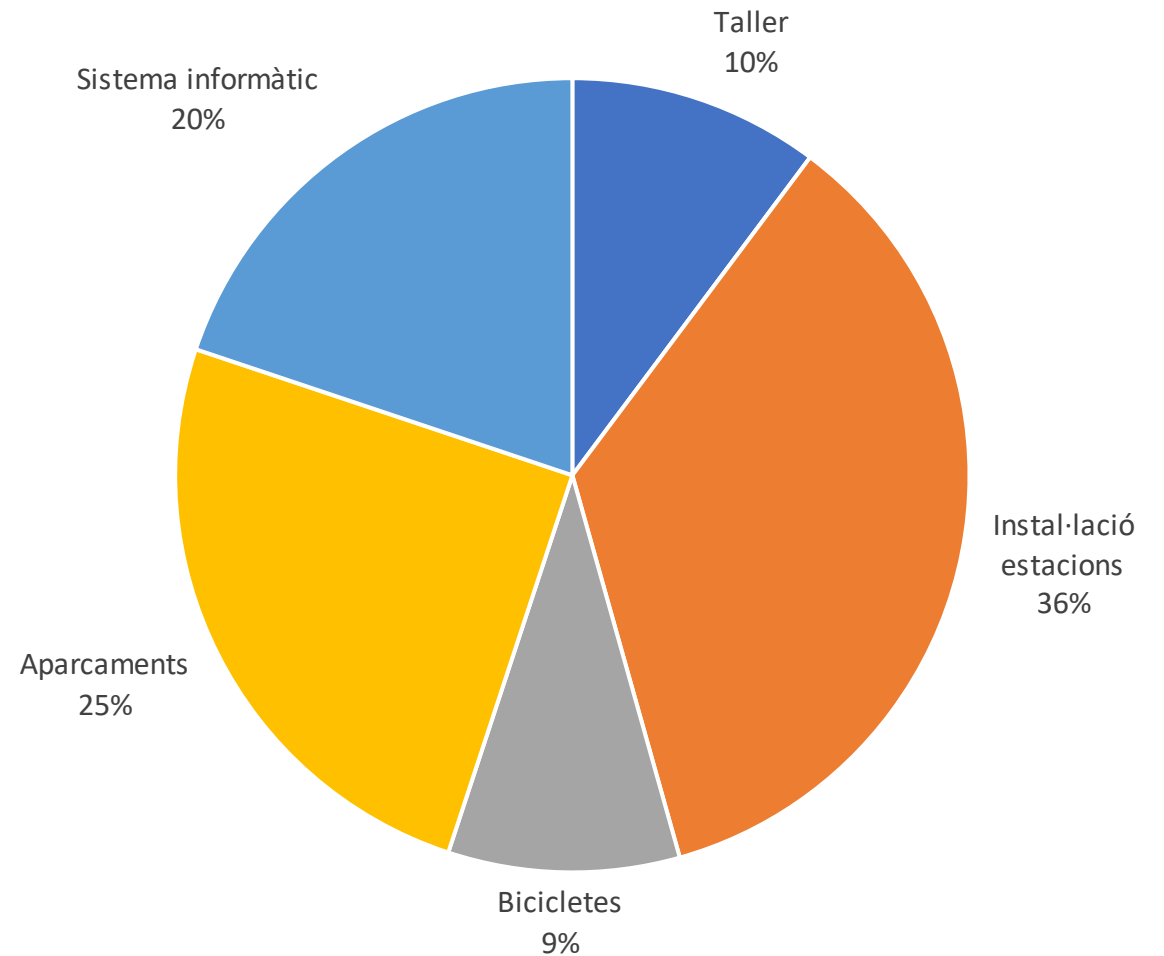

L'execució del projecte



La posta en marxa



la bicicleta ganxeta de Reus

Amb la Ganxeta, el sistema públic de bicicleta compartida de Reus, mou-te per la ciutat d'una manera **saludable, sostenible i al teu ritme!**

Introdueix el codi
ESTRENA

i durant el mes de febrer
gaudeix de la bicicleta
compartida **sense cost.**

Descarrega't l'APP GANXETA



www.ganxeta.cat



El projecte de bicicleta compartida de Reus està emmarcat dins del «Plan de Recuperación, Transformación y Resiliencia Financiado por la Unión Europea-NextGenerationEU».

Com funciona?



1 Descarrega't l'APP GANXETA i registra't



2 Compra un abonament
Escull la teva tarifa i accepta les condicions d'ús.



3 Busca al mapa l'estació més propera i reserva la teva bicicleta
Revisa-la bé (rodes, frens, timbre...) i ja la pots desanclar!

4 Gaudeix de la mobilitat sostenible i saludable!



5 Aparca a qualsevol estació Ganxeta
Assegura un bon anclatge per a la seva correcta devolució.



El projecte de bicicleta compartida de Reus està emmarcat dins del «Plan de Recuperación, Transformación y Resiliencia Financiado por la Unión Europea-NextGenerationEU».

Equips de servei

Manteniment

1 mecànic de bicicletes

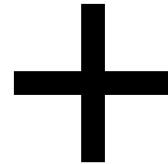

Redistribució

3 operaris de redistribució



Gestió 24/7 des del centre de control

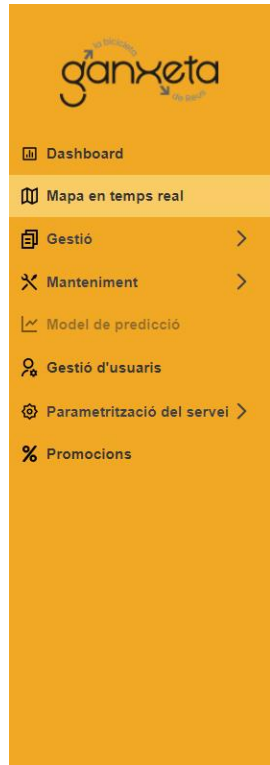

Mapa en temps real

% de disponibilitat ■ 0% - 25% ■ 25% - 50% ■ 50% - 101% ▲ Estació sense connexió

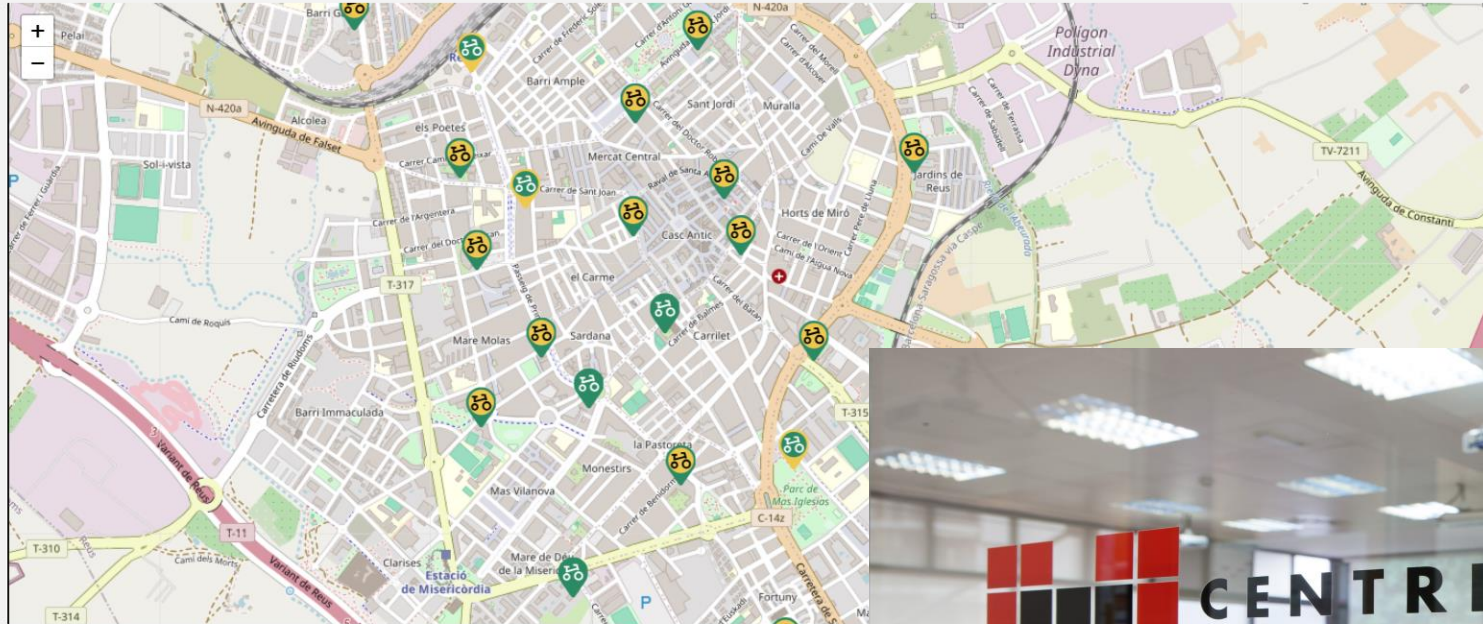

El futur: Fase 3



Fases 1 + 2 + 3:

- ✓ 500 bicicletes
- ✓ 1000 bases d'ancoratge
- ✓ 31 estacions

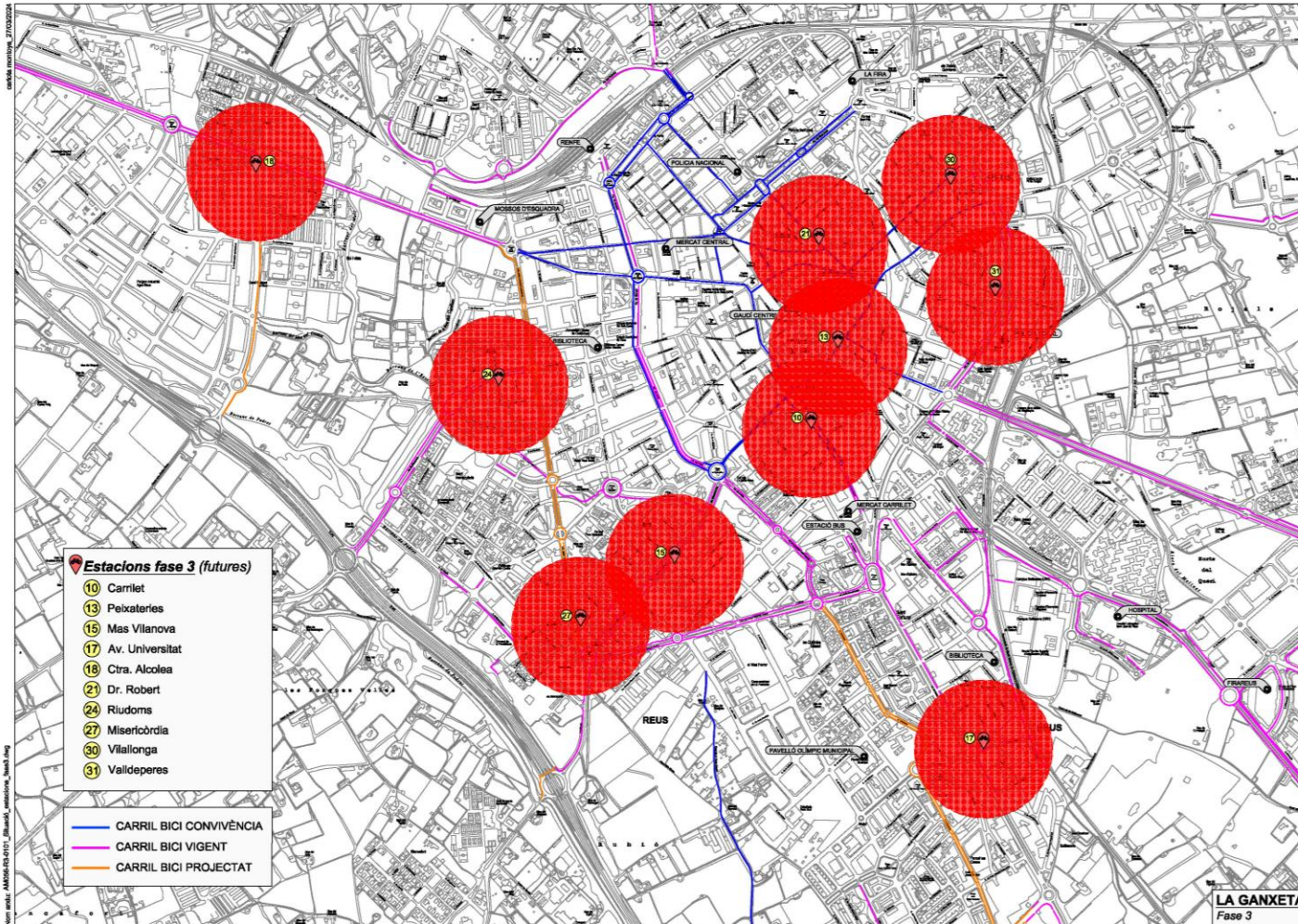

la bicicleta
ganxeta
de Reus

Gràcies